



## Station de nettoyage de godets

Module de nettoyage automatique  
/semi-automatique intégré à l'élévateur

- ✓ DU NETTOYAGE À SEC PAR INSUFFLATION À L'AIR
- ✓ JUSQU'AU NETTOYAGE EN PLACE PAR ASPERSION À L'EAU



### Le nettoyage humide ou sec des godets

HUMBERT & POL propose un module innovant et breveté de nettoyage avec aspiration après soufflage ou avec séchage des godets après lavage. Grâce à ce module, vous vous affranchissez pour tout ou partie d'un nettoyage fastidieux à la main, notamment en cas de changement fréquent de couleur ou de recette.

Après le cycle de transport du produit débute par intermittence celui du nettoyage. Les buses de nettoyage se déplacent perpendiculairement au sens de transport des godets retournés. Les salissures sont ainsi éliminées.

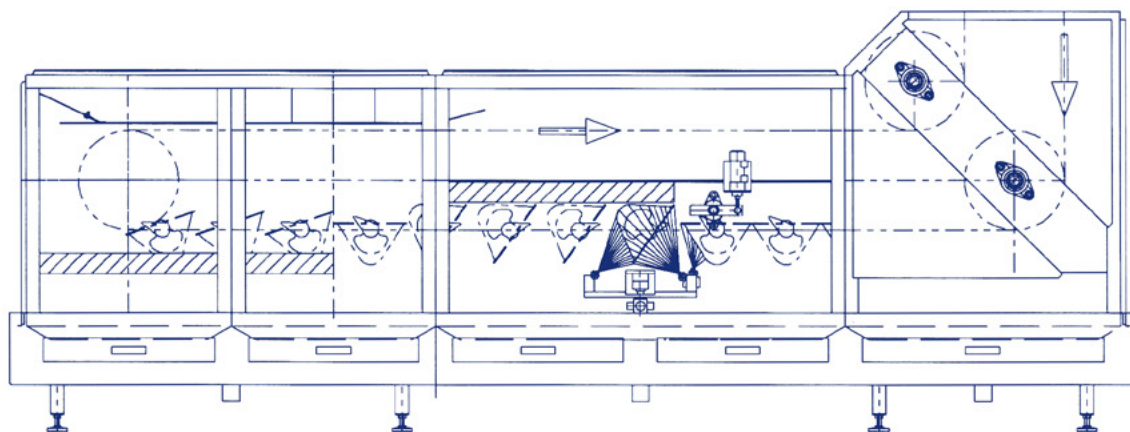

### Efficiencce du module automatisé de nettoyage

La programmation des cycles de nettoyage, le positionnement des godets ainsi que l'orientation judicieuse des buses permettent un nettoyage efficace des faces tant internes qu'externes des godets en une seule étape. La cadence des godets est réglable en fonction de leur degré de salissure.

Dans le cas d'un nettoyage en place, l'aspersion à l'eau s'effectue par haute pression. Le résultat du nettoyage en place peut être optimisé par l'ajout d'eau chaude et de détergents. Le séchage s'effectue par des buses plates de soufflage d'air, économes et silencieuses.

## Un module prévu pour l'installation ou le rééquipement

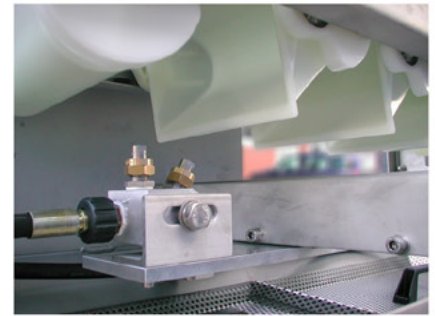
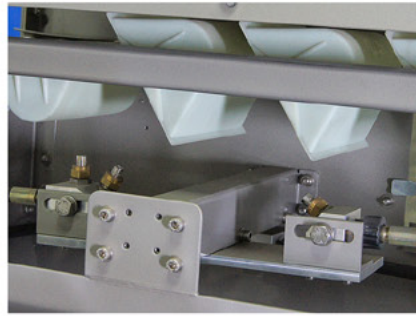
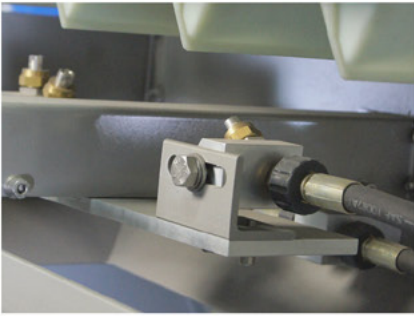

Le nettoyage des godets peut être optimisé par l'installation ou le rééquipement d'élevateurs HUBERT & POL en activité, puis par l'orientation des buses sur les rampes, la programmation des temps de cycle et le réglage de la pression d'air ou d'eau.

## Le séchage et l'aspiration

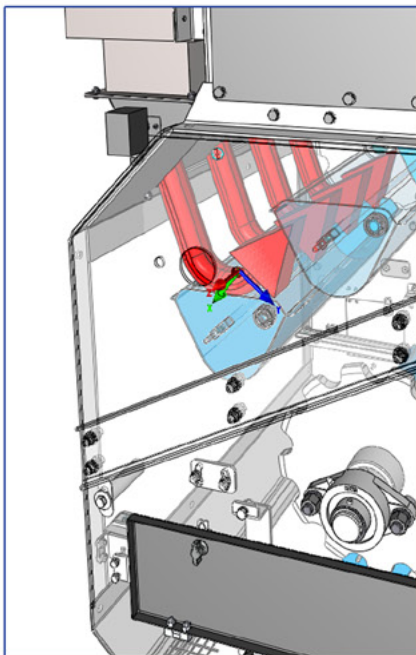

séchage des gobelets

### Fonction en détail

Le séchage des godets après lavage à l'eau s'effectue à l'air chaud. Afin d'atteindre un résultat optimal, les godets pivotent sur eux-mêmes dans le module.

Les godets sont vite et bien séchés à l'air chaud. Les chaînes sont séchées séparément à l'air comprimé.

Dans le cas d'un nettoyage à sec, les godets sont balayés à l'air comprimé. Les poussières sont immédiatement aspirées.

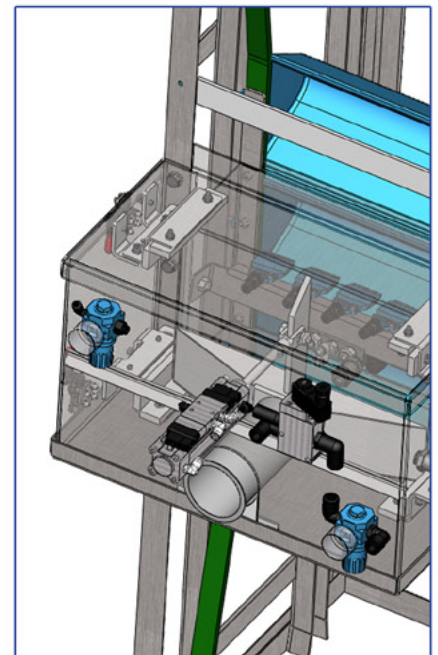

séchage à sec

## Options

- Pulvérisation de détergents
- Désinfection
- Rampes de buses de lavage complémentaires au module
- Mode semi-automatique

*Des questions?*

*Demandez-nous.*

**Téléphone +49 (0)5225 - 86 316 - 0**

**Téléfax +49 (0)5225 - 86 316 - 99**

**info@humbertundpol.com**

**HUBERT & POL**

Informations supplémentaires  
humbertundpol.com

